

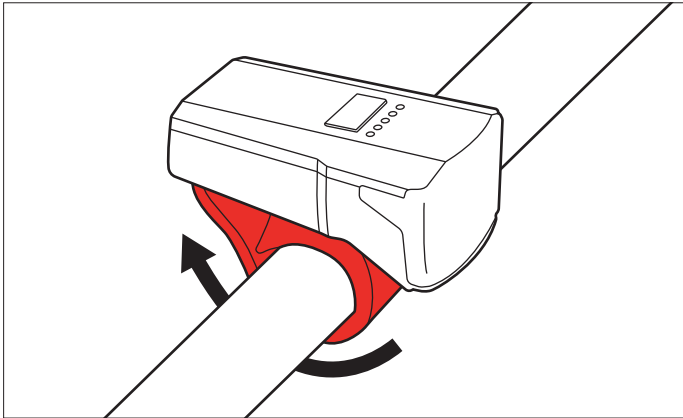

#### MONTAGE OBEN ASSEMBLY TOP



Befestigen Sie das Gummi um den Lenker (Durchmesser 31,8 bis 35 mm).  
Fit the strap around the handlebar (diameter 31,8 to 35 mm).

#### MONTAGEHÖHE ASSEMBLY HEIGHT

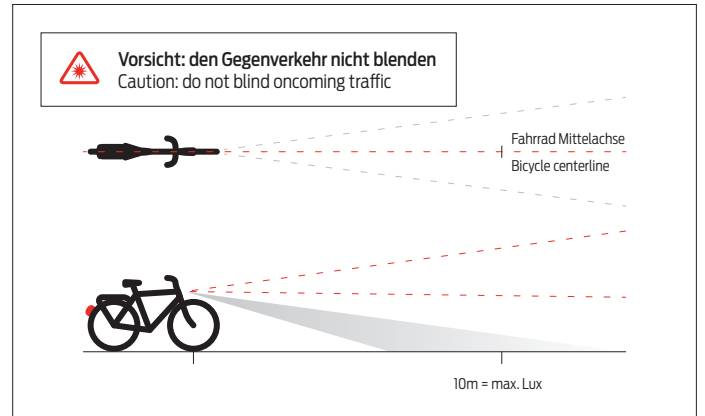

Richten Sie die Leuchte auf die Mittelachse des Fahrrads aus.  
Align the light with the center axis of the bike.

#### UMGEKEHRTE MONTAGE REVERSE ASSEMBLY

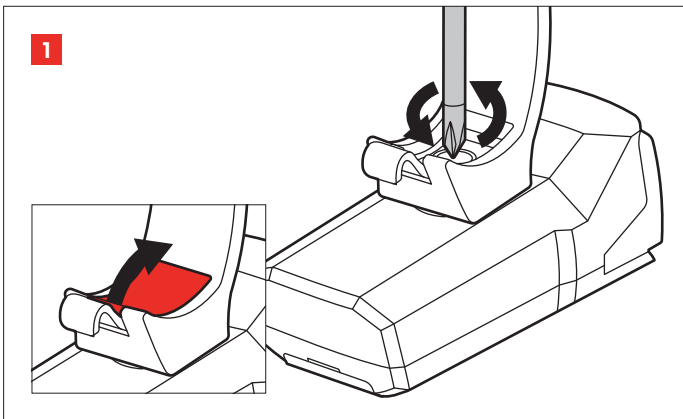

Entfernen Sie das Schutzgummi und lösen Sie die Halterung mit einem Kreuzschraubendreher.  
Remove protective rubber and loose the bracket using a Philips screwdriver.

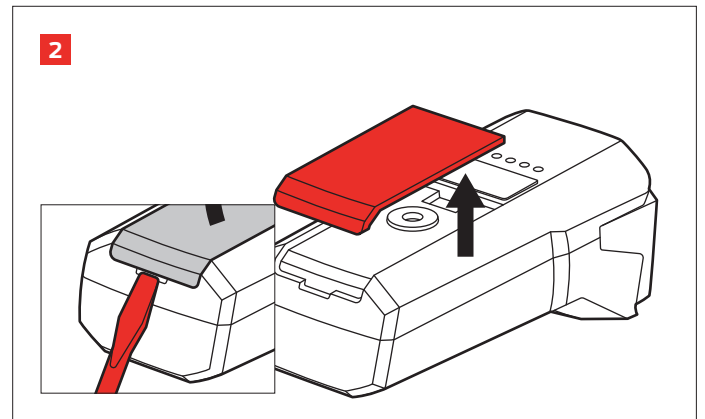

Lösen Sie die Abdeckung vorsichtig mit einem flachen Schraubendreher.  
Gently wiggle the cover using a flathead screwdriver.

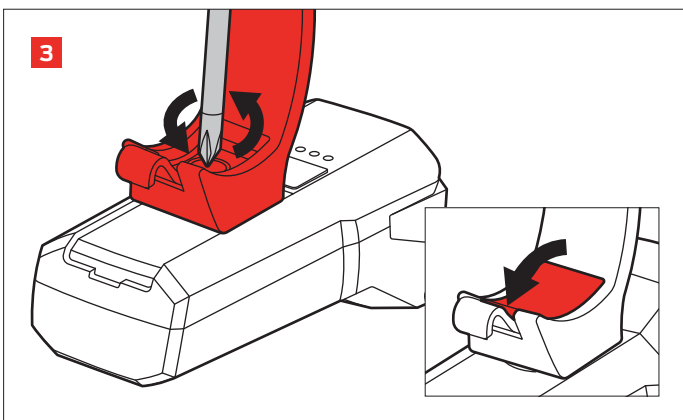

Befestigen Sie die Halterung an der Oberseite mit einem Kreuzschraubendreher und bringen Sie das Schutzgummi wieder an.  
Attach the bracket on the top using a Philips screwdriver and put back the protective rubber.

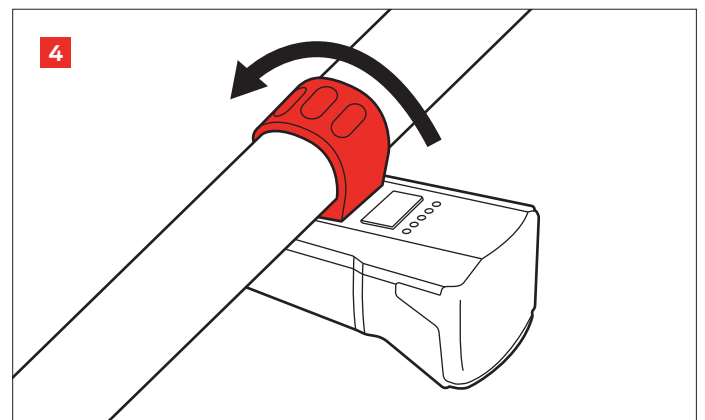

Befestigen Sie das Gummi um den Lenker (Durchmesser 31,8 bis 35 mm).  
Fit the strap around the handlebar (diameter 31,8 to 35 mm).



#### Adapter ZL 490 für GoPro-Halterung anbringen Attach ZL 490 adapter for GoPro bracket

#### OBERSEITE POSITION TOP

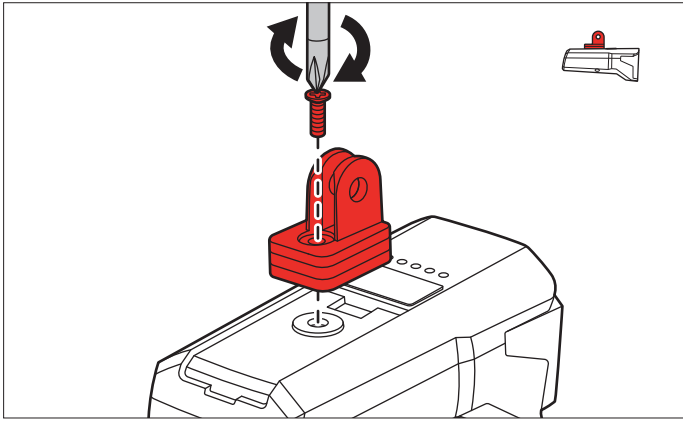

Entfernen Sie zuerst die Halterung und die obere Abdeckung, befolgen Sie Schritt **1** und **2**. Verwenden Sie einen Kreuzschlitzschraubendreher, um den Adapter mit der mitgelieferten Schraube festzuziehen.

Remove the bracket and top cover first, follow step **1** and **2**. Use a Phillips screwdriver to tighten the adapter with the provided screw.

#### BETRIEB OPERATION

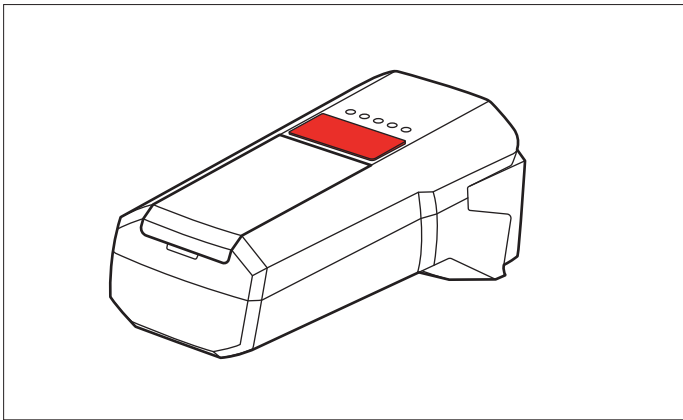

Halten Sie die Taste gedrückt, um das Licht ein- oder auszuschalten. Drücken Sie kurz auf die Taste, um zwischen den Lichtmodi (10, 40 oder 80/100 Lux) zu wechseln.

Press and hold the button to turn the light on or off. Briefly press the button to switch between light modes (10, 40 or 80/100 lux).

#### Batteriestandindikator Battery Indicator

LED's	Max.	Min.
●●●●●	100%	81%
○●●●●	80%	61%
○●●●●	60%	41%
○●●●●	40%	21%
○●●●●	20%	0%

#### AUFLADEN RECHARGE

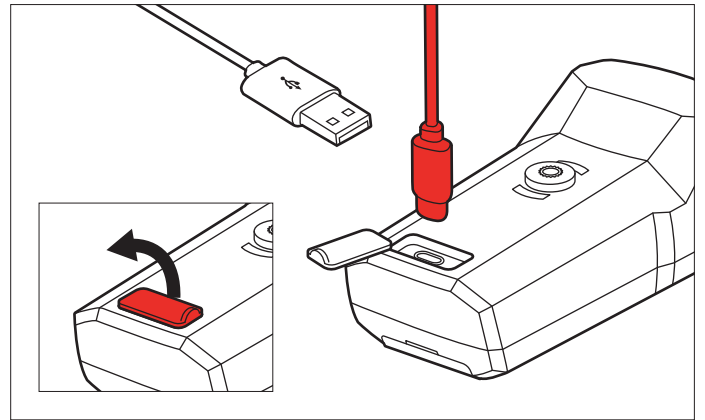

Öffnen Sie die Klappe und stecken Sie das USB-C-Kabel ein (die LED in der Taste gibt dabei den Ladestand an).

Open the flap, plug in the USB-C cable (the LED in the button indicated the charging status).

#### Ladestand Charging status

LED's	Max.	Min.
●●●●●	100%	
*●●●●	99%	81%
○*●●●	80%	61%
○●*●●	60%	41%
○●○*●	40%	21%
○●○●*	20%	0%

\* Blinkend / Flash

### BATTERIEWECHSEL BATTERY REPLACEMENT

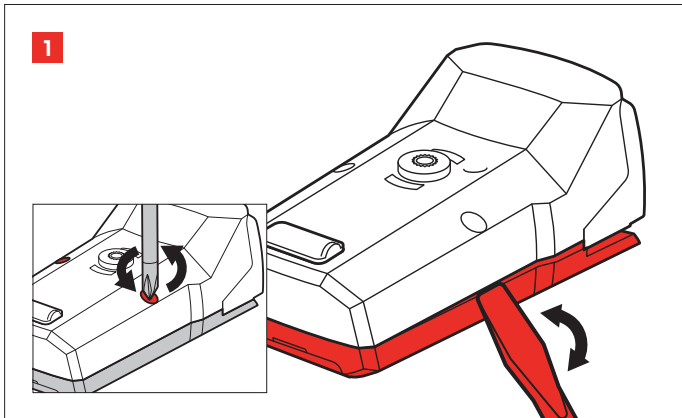

- 1** Lösen Sie die Schrauben, um die Abdeckung zu entfernen. Wackeln Sie vorsichtig mit einem abgeflachten Schraubendreher daran.  
Remove the cover by loosening the screws. Gentle wiggle with a flattend screwdriver.

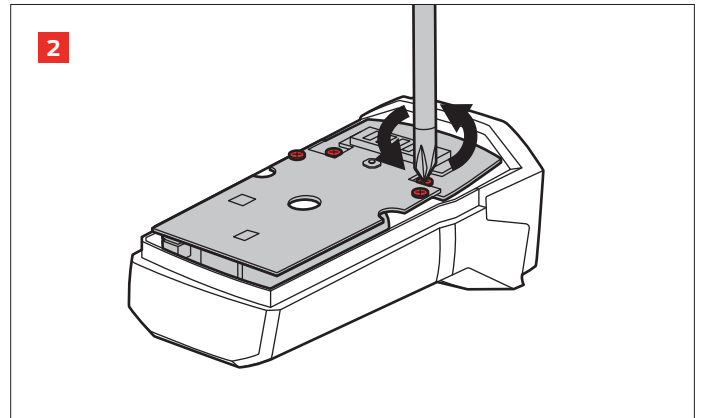

- 2** Schrauben Sie dann die Leiterplatte vorsichtig mit einem Kreuzschlitzschraubendreher ab.  
Carefully unbolt the circuit board using a Phillips-head screwdriver.

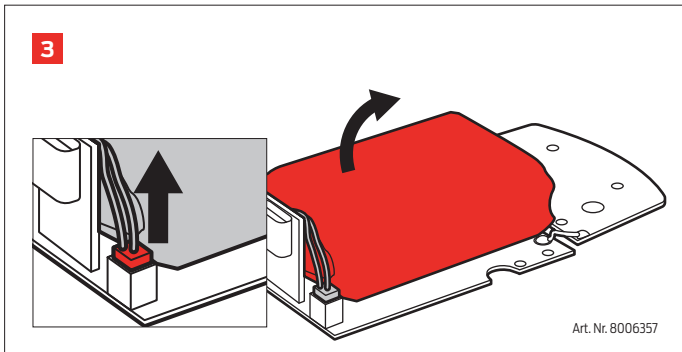

- 3** Ziehen Sie den Stecker ab und nehmen Sie den Akku heraus.  
Unplug the connector and remove the battery.



#### Gratis Akkuersatz

Sollte der Akku innerhalb von 3 Jahren ab Datum des Kaufs defekt sein, wird Ihnen gratis ein neuer Akku zur Verfügung gestellt. Der Kauf ist nachzuweisen.

#### Free Battery Replacement

Valid for 3 years from the date of purchase in the event of battery failure. Proof of purchase requested.

#### Hinweise StVZO

Der Batterie-Fahrscheinwerfer ist in Deutschland für den Straßenverkehr als Beleuchtung für alle Fahrräder uneingeschränkt zulässig (StVZO Lighthammer 80/100 K-2331). Der Akku muss umgehend aufgeladen werden, wenn die LED im Batteriestandsindikator rot leuchtet (Kontrollsystem). Lichttechnische Einrichtungen am Fahrrad dürfen nicht verdeckt werden. Bei Ausfall der Leuchtdiode muss die gesamte Leuchteinheit ausgetauscht werden. Der Frontscheinwerfer muss fest am Lenker montiert werden. Die minimale Anbauhöhe des Frontscheinwerfers am Fahrrad beträgt 400 mm. Die maximale Anbauhöhe des Frontscheinwerfers am Fahrrad beträgt 1200 mm. Der Fahrscheinwerfer ist so einzustellen, dass der Lichtkegel in 10m Entfernung auf die Straße trifft.

#### Gewährleistung und Service

Für die Gewährleistung gelten die gesetzlichen Bestimmungen. Wir haften gegenüber unseren jeweiligen Vertragspartnern. Wenden Sie sich bei Reklamationen an Ihren Händler. Bei Fragen steht Ihnen das TRELOCK Service Center zur Verfügung:

**TRELOCK GmbH, Postfach 7880, 48042 Münster, Deutschland, Tel. 0251 91999 - 0, www.trelock.de**

Bei berechtigten Ansprüchen auf Gewährleistung wird das Produkt repariert oder Sie erhalten ein Austauschgerät – Anspruch besteht nur auf das zu diesem Zeitpunkt aktuelle Modell. Die Garantie ist nur gültig, wenn das Produkt nach dem Kauf nicht gewaltsam geöffnet oder beschädigt

wurde. Verschleißteile sind von der Gewährleistung ausgenommen. Für Mangel- und Folgeschäden kann TRELOCK aus dieser Gewährleistung nicht haftbar gemacht werden. Diese Garantie gilt für einen Zeitraum von 2 Jahren ab Kaufdatum mit Vorlage des originalen Kaufbelegs. Der Hersteller behält sich technischen Änderungen vor.

#### Reinigungshinweise

Scharfe oder lösungsmittelhaltige Reinigungsmittel können den Kunststoff angreifen und zur Beschädigung des Produktes führen.

#### Sicherheitshinweise

Lesen Sie vor Gebrauch die Bedienungsanleitung und die Sicherheitshinweise sorgfältig durch. Das Produkt keinesfalls öffnen. Betriebstemperatur -10 °C to + 50 °C. Technische Änderungen vorbehalten.

#### Entsorgung

Dieses Produkt und die Batterien dürfen nicht über den Hausmüll entsorgt werden. Sie können es kostenlos bei einer örtlichen Gemeindeabgabestelle, einem Sammelpunkt oder einem örtlichen Händler entsorgen. Dort kann dieses Produkt umweltfreundlich recycelt werden, indem es fachgerecht demontiert wird und die Batterien vom Inneren getrennt werden. Aus Sicherheitsgründen versuchen Sie dies nicht selbst zu tun.

#### Information StVZO

The battery-powered bicycle headlight is fully approved for road use in Germany as lighting for all bicycles (StVZO Lighthammer 80/100 K-2331). The battery must be recharged immediately when the LED in the battery level indicator lights up red (control system). Lighting equipment on the bicycle must not be covered. The headlight must be securely mounted on the handlebars. The minimum mounting height of the headlight on the bicycle is 400 mm. The maximum mounting height of the headlight on the bike is 1200 mm. The bicycle headlight must be adjusted so that the light beam shines onto the road at a distance of 10 m.

#### Guarantee and service

The guarantee terms are defined by legal provisions. Our liability extends to our respective contract partners. If you have a complaint, please approach your dealer. The TRELOCK Service Center will be happy to answer any questions you may have:  
**TRELOCK GmbH, P. O. Box 7880, 48042 Münster, Germany, Fon +49 (0) 251 91999 - 0, www.trelock.com**  
In the event of a justifiable guarantee claim, the product will be repaired or replaced. Claim for replacement applies only to the current model applicable at this time. The guarantee is valid only if the product has not been forced open or damaged after purchase. Wearing parts are excluded from the guarantee. TRELOCK cannot be made liable for any consequential loss or damage resulting from this guarantee claim. This guarantee is valid for two years

from the date of purchase, on submission of the original purchase receipt. The manufacturer reserves the right to make technical modifications.

#### Cleaning instructions

Abrasive items or solvent-based cleaning agents can corrode the plastic and lead to damage of the product.

#### Safety information

Read the operating manual and safety information carefully before use. Never open the product or the battery. Operating temperature -10 °C to + 50 °C.

Technical changes are reserved.

Status: 03/2026

#### Disposal

This product and batteries must not be disposed of with household waste. You can dispose it, free of charge, at a local municipality drop-off, at a collection point or local retailer. There, this product can be recycled in an environmentally friendly manner by disassembling the product in a professional manner and separating the batteries from the interior. For safety reasons do not try to do this yourself.